

HYGINOX

Spécialiste de l'inox.

Mobilier

Hygiène

Contenants

Manutention

LAVE SEMELLES A PASSAGE OBLIGATOIRE

Robuste

Simple à utiliser

Efficace



&



- ✓ Construction inox 304 L. Protection IP65.
- ✓ 2 brosses horizontales longueur 800 mm (N59 510) ou 500 mm (N59 512)
- ✓ Raccordement électrique 400 V, 50Hz. Puissance nominale 2 x 0,25kw.
- ✓ 2 mains courantes. 2 marche-pieds démontables (en entrée et en sortie).
- ✓ Dimensions hors tout / poids :
N59 510 : L2094 x l800/1053 x h1210 mm – Poids 160 kg env.
N59 512 : L1794 x l800/1053 x h1210 mm – Poids 138 kg env.
- ✓ 2 cellules pour démarrage automatique : Temporisation permettant le fonctionnement dans les 2 sens. Bouton d'arrêt d'urgence.
- ✓ Arrivée d'eau R 3/4 ". -Ecoulement DN 50. Dosage du détergent par système venturi.

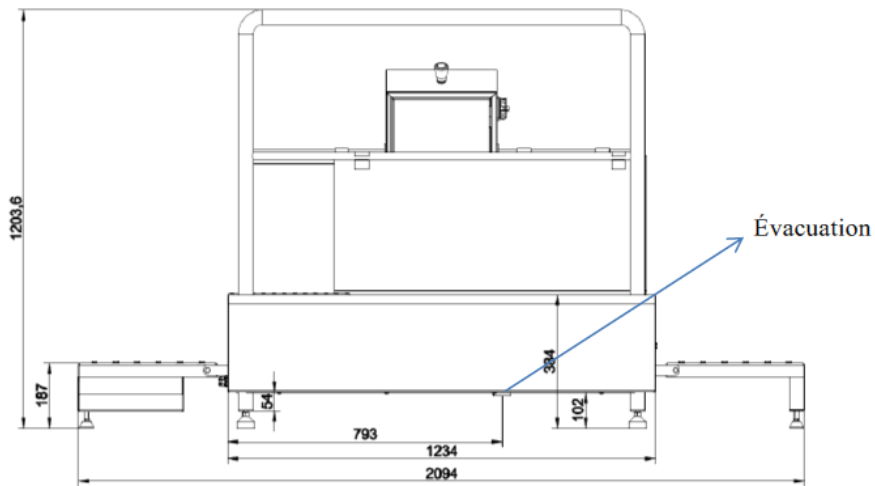

N59 510
(Brosses 800mm)

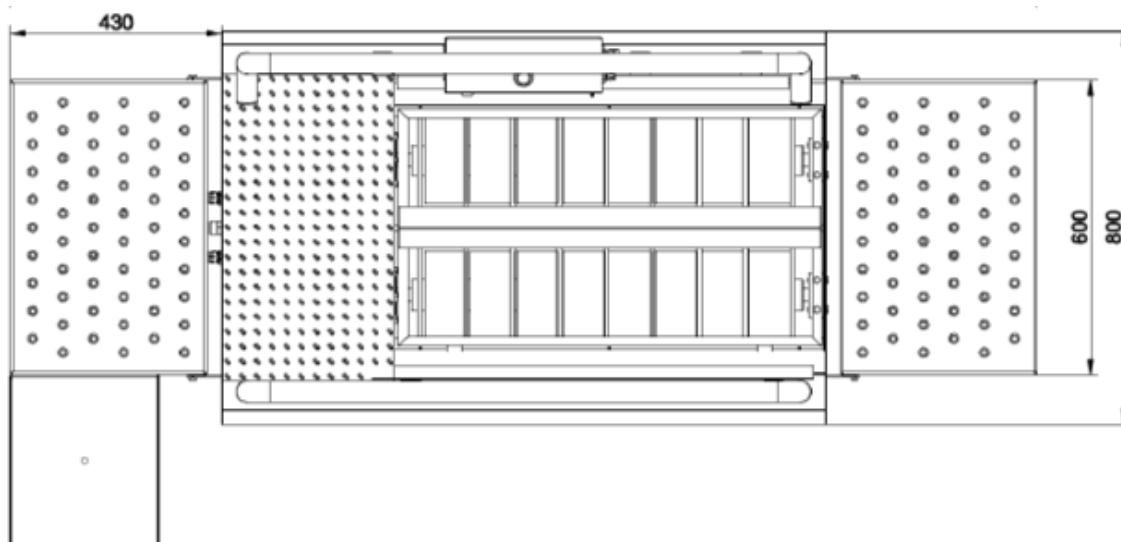
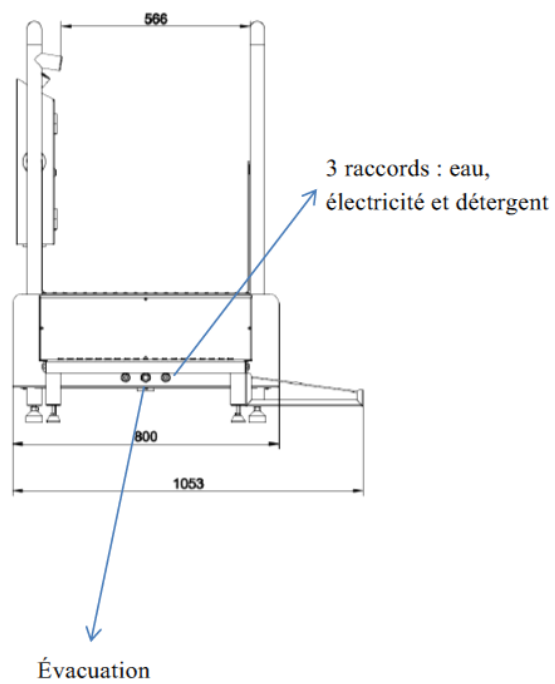

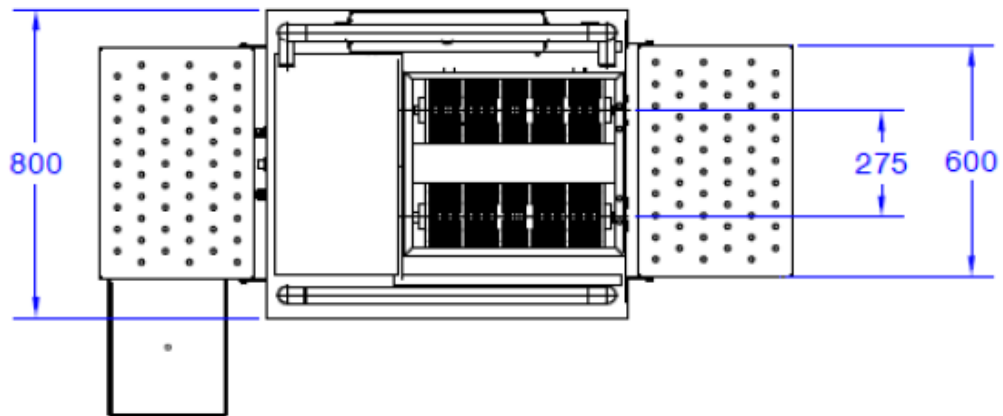
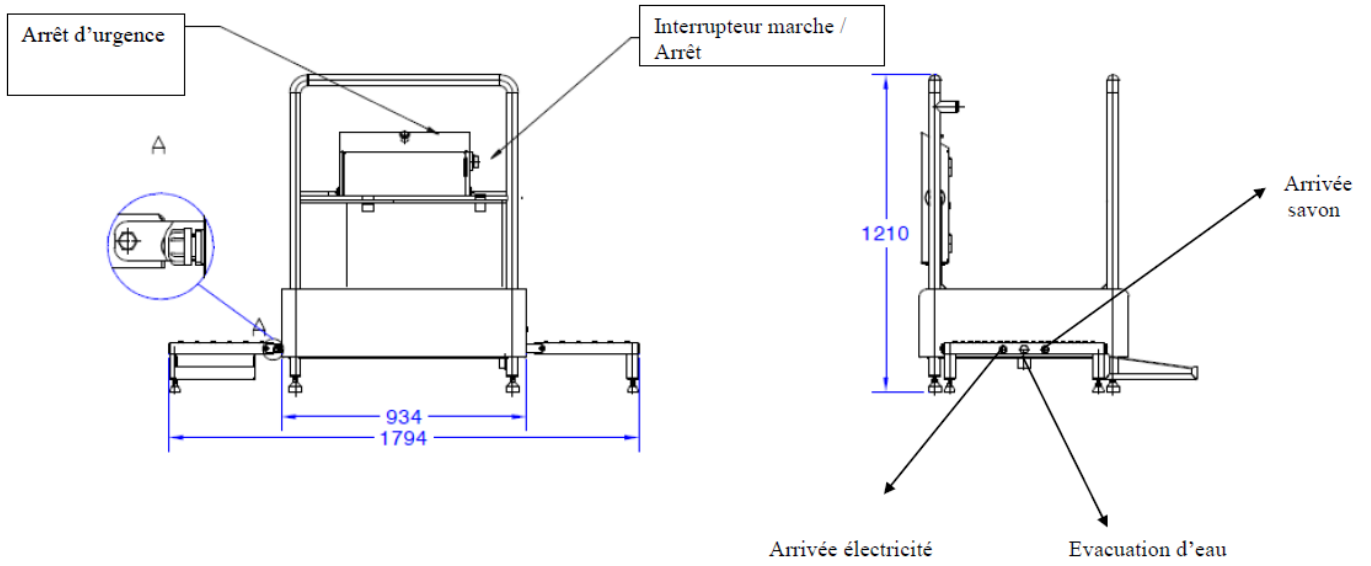

N59 512 (Brosses 500 mm)