

# HYGINOX

Spécialiste de l'inox.

Mobilier  
Hygiène  
Contenants  
Manutention

## LAVE SEMELLES ET BOTTES N19 033

**Système breveté :  
la brosse tourne  
dans les 2 sens**

**Le + robuste du  
marché Français**

**Faible  
encombrement**



- ▶ Idéal petites unités, pour chaussures basses et bottes.
- ▶ La brosse assure le nettoyage de la semelle, la gâchette complète le lavage du dessus de la chaussure et du haut de la botte.
- ▶ Une ouverture sur le devant de l'appareil permet le brossage du dessus de la chaussure.
- ▶ Ossature inox – Moto réducteur 220 V
- ▶ Brosse de nettoyage à double rotation (droite/gauche) pour la semelle.
- ▶ Coffret électrique – Main courante.
- ▶ Bouton de mise en marche droite/gauche.
- ▶ Système venturi pour dosage de produit dégraissant.
- ▶ Brosse à mains à gâchette avec arrivée d'eau.

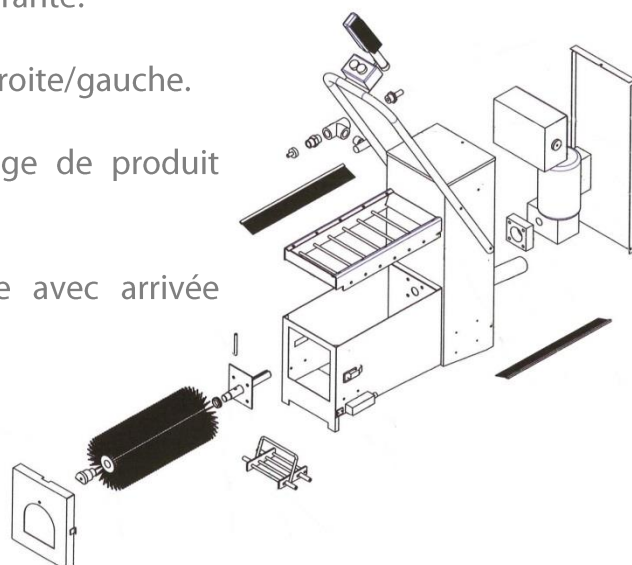

Réf.	Désignation	Dimensions (mm)		
		Long	Larg.	Haut.
N19 033	LAVE SEMELLES ET BOTTES N19 033	300	700	1200

RETROUVEZ TOUTE LA GAMME HYGINOX SUR : [WWW.HYGINOX.COM](http://WWW.HYGINOX.COM)

676 route des Lacs,  
PAE des Jourdiés  
74 800 SAINT PIERRE EN FAUCIGNY

E-MAIL : [info@hyginox.com](mailto:info@hyginox.com)  
TEL : 04.50.25.07.54  
FAX : 04.50.25.07.32